

SCOOTER E3/E3+
MANUALE UTENTE





PREMESSA

Grazie per aver scelto il nostro scooter elettrico E3/E3+.

Il presente manuale contiene le istruzioni e le linee guida necessarie relativamente al funzionamento e alla manutenzione di questo scooter. **ACCERTATI DI LEGGERLO CON ATTENZIONE PRIMA DI SALIRE A BORDO DEL VEICOLO.** Un funzionamento e una manutenzione corretti possono garantire una guida sicura, per ridurre al minimo eventuali problemi del veicolo e mantenerlo in condizioni ottimali, prolungando la vita utile del motore.

Tutti i diritti riservati. Nessuna parte della presente pubblicazione può essere riprodotta senza il nostro previo consenso scritto.

IL VEICOLO AD ALIMENTAZIONE ELETTRICA LF1200DT È CONFORME ALLO STANDARD Q/LF 61107.
IL SISTEMA DI CONTROLLO QUALITÀ DI LIFAN INDUSTRY (GROUP) CO., LTD.
È CERTIFICATO SECONDO LA NORMATIVA ISO 9001.

TAKE OVER s.r.l.
società a socio unico
Via Alessandrini, 21/23
25086 Rezzato (BS)
info@lifanmoto.it



AVVISI IMPORTANTI

- **CONDUCENTE E PASSEGGERO**

Il veicolo è progettato per trasportare il conducente e un passeggero.

Non superare in nessun caso la portata massima ammessa indicata di seguito:

Peso massimo: 150kg, inclusi 5kg per il bauletto.

- **GUIDA SU STRADA**

Lo scooter è progettato per la guida su strada.

Prestare particolare attenzione alle affermazioni precedute dalle seguenti parole:

AVVERTENZA: INDICA UNA CONCRETA POSSIBILITÀ DI GRAVI LESIONI PERSONALI O MORTE IN CASO DI MANCATO RISPETTO DELLE ISTRUZIONI.

ATTENZIONE: INDICA LA POSSIBILITÀ DI DANNI AL PRODOTTO IN CASO DI MANCATO RISPETTO DELLE ISTRUZIONI.

NOTA: INDICA LA POSSIBILITÀ DI DANNI AL PRODOTTO IN CASO DI MANCATO RISPETTO DELLE ISTRUZIONI.

PROTEZIONE DELL'AMBIENTE (AP): INDICA LE PARTICOLARI PRECAUZIONI CHE DEVONO ESSERE PRESE IN CONSIDERAZIONE PER RISPETTARE LE LEGGI E LE NORMATIVE IN MATERIA DI PROTEZIONE DELL'AMBIENTE. L'USO IMPROPRIO DI UNO SCOOTER PUÒ CAUSARE L'INQUINAMENTO DELL'AMBIENTE.

In caso di mancato rispetto delle pratiche di funzionamento e di manutenzione sicure, LIFAN INDUSTRY CO., LTD. non si assumerà alcuna responsabilità per eventuali lesioni o danni verificatisi.

Il presente manuale deve essere considerato parte integrante dello scooter e deve essere consegnato insieme a quest'ultimo nel caso venga rivenduto.



INDICE

GUIDA DEL VEICOLO IN SICUREZZA	6
INFORMAZIONI GENERALI	10
COMANDI	12
GUIDA AL FUNZIONAMENTO	22
MANUTENZIONE	24
RISOLUZIONE DEI PROBLEMI, SICUREZZA DEL VEICOLO E COMPONENTE A RICHIESTA	34
SCHEMA ELETTRICO	37
SPECIFICHE	38
LIFAN CARE SERVIZIO DI ASSISTENZA STRADALE	39

GUIDA DEL VEICOLO IN SICUREZZA



REGOLE PER UNA GUIDA SICURA

AVVERTENZA: LA GUIDA DEL VEICOLO RICHIEDE PARTICOLARE ATTENZIONE DA PARTE DEL CONDUCENTE PER GARANTIRE LA SICUREZZA. PRIMA DELLA GUIDA È NECESSARIO CONOSCERE I SEGUENTI REQUISITI.

- Eseguire sempre un'ispezione preliminare prima di avviare il motore. In questo modo è possibile prevenire incidenti o danni al prodotto.
- Nella maggior parte degli Stati è necessario superare uno specifico test di guida del veicolo o essere in possesso di patente di guida. Accertarsi di essere in possesso delle suddette qualifiche prima di utilizzare il veicolo. IN NESSUN CASO prestare il proprio veicolo ad un conducente inesperto.
- Rendersi visibili per aiutare a prevenire eventuali incidenti indipendenti dalla volontà del conducente:
 - Indossare abbigliamento di colore chiaro o riflettente.
 - Non guidare posizionandosi nell'"angolo cieco" di un altro utente della strada.

- Non attraversare a velocità elevata la strada su cui procede un altro veicolo.
- Rispettare tutte le leggi e le disposizioni nazionali e locali.
- Rispettare i limiti di velocità e IN NESSUN CASO viaggiare a velocità superiore rispetto a quanto consentano le condizioni del percorso.
- Segnalare eventuali svolte o cambi di corsia per richiamare l'attenzione degli altri utenti della strada.
- Prestare particolare attenzione in prossimità di incroci, entrate e uscite dai parcheggi.
- Ricordarsi sempre di guidare con entrambe le mani e di tenere entrambi i piedi sulla pedana, mentre il passeggero deve afferrare il maniglione di servizio e tenere entrambi i piedi sui poggiatesta posteriori.



ABBIGLIAMENTO PROTETTIVO

- Ai fini della sicurezza indossare sempre un casco, una visiera, occhiali e indumenti protettivi. La stessa protezione è necessaria anche per il passeggero.
- Il sistema di scarico raggiunge temperature molto elevate durante il funzionamento e rimane molto caldo anche dopo l'arresto del motore. Prestare attenzione a non venire a contatto con il sistema di scarico mentre è caldo. Indossare indumenti che coprano completamente le gambe.
- Non indossare indumenti larghi che possono impigliarsi nelle leve di comando, nelle ruote, ecc.

ESECUZIONE DI MODIFICHE

AVVERTENZA: LA MODIFICA ARBITRARIA DEL VEICOLO O LA RIMOZIONE DEI COMPONENTI ORIGINALI COMPROMETTONO LA SICUREZZA DELLA GUIDA E SONO ILLEGALI. L'UTENTE DEVE RISPETTARE TUTTE LE LEGGI E LE NORMATIVE NAZIONALI E LOCALI RELATIVE AL VEICOLO E ALLA CIRCOLAZIONE. ACCOGLIAMO SEMPRE CON FAVORE EVENTUALI PROPOSTE O SUGGERIMENTI DI MODIFICA. LA MODIFICA PUÒ ESSERE ESEGUITA CON L'AUTORIZZAZIONE DI LIFAN INDUSTRY CO., LTD. IN CASO CONTRARIO, LA RESPONSABILITÀ PER EVENTUALI CONSEGUENZE SPETTERÀ ESCLUSIVAMENTE ALL'UTENTE.

CARICO

AVVERTENZA: L'INTEGRAZIONE DI ACCESSORI E L'AUMENTO DI CARICO POSSONO RIDURRE LA STABILITÀ, LE PRESTAZIONI E LA VELOCITÀ DI FUNZIONAMENTO IN SICUREZZA DEL VEICOLO.

- Non superare i limiti di carico e di peso degli accessori e mantenerli vicini al centro del veicolo. Caricare i pesi in modo uniforme su entrambi i lati, per ridurre al minimo lo sbilanciamento. Posizionare pesi lontano dal baricentro del veicolo ne compromette proporzionalmente la maneggevolezza.
- Regolare la pressione degli pneumatici e le sospensioni posteriori in funzione del peso del carico e delle condizioni di guida.
- Accertarsi che il carico sia fissato sul veicolo.
- Non agganciare nessun oggetto al manubrio, alla forcella o al parafrangente. In caso contrario, il veicolo potrebbe risultare instabile o la risposta dello sterzo più lenta.
- Il peso massimo ammesso dello scooter a pieno carico è di 150 kg. Non sovraccaricare il veicolo.

ACCESSORI

Gli Accessori Originali dei veicoli LIFAN sono stati appositamente progettati e testati sullo scooter. Poiché in fabbrica non è possibile sottoporre a test tutti gli accessori, il conducente è personalmente responsabile della selezione, installazione e utilizzo di accessori non prodotti da LIFAN INDUSTRY CO., LTD. Rispettare sempre le regole della guida in sicurezza e in particolare quelle seguenti:

- controllare con attenzione l'accessorio per accertarsi che non oscuri le luci, che non riduca l'altezza del veicolo dal suolo o l'inclinazione in curva, né che limiti l'escursione delle sospensioni, la corsa dello sterzo o il funzionamento dei comandi.
- Non integrare apparecchi elettrici che possono superare la capacità del sistema elettrico del veicolo.

INFORMAZIONI GENERALI

POSIZIONE DEI COMPONENTI





NUMERO DI TELAIO

Inserire il numero di telaio e il codice motore del proprio veicolo negli spazi vuoti in basso. Questi numeri risulteranno utili per ordinare i ricambi e per ritrovare il veicolo in caso di furto. Il numero di telaio è stampigliato sul telaio sotto la sella. La targhetta del veicolo è fissata sul lato sinistro del telaio.







L	F	3																	
---	---	---	--	--	--	--	--	--	--	--	--	--	--	--	--	--	--	--	--







COMANDI

QUADRO STRUMENTI



	Livello di carica, %
	Livello di carica, 10% batteria per ciascuna unità
	Indica che la velocità di marcia del veicolo è pari a 88km/h. In caso di malfunzionamento del veicolo viene visualizzato un codice di errore.
	Leva di cambio marcia 1 ^a marcia: Economy 2 ^a marcia: Normal 3 ^a marcia: Sport
	Visualizza il chilometraggio con un totale di 6 cifre (incluso 999999). Tramite l'interruttore è possibile visualizzare i chilometri percorsi durante un singolo viaggio..
	Visualizza la corrente utilizzando 50 unità (tacche).

	Spia del cruise control
	Ind.di direzione svolta a sinistra
	Indicatore fari abbaglianti
	Indicatore READY
	Indicatore PARCHEGGIO
	Indicatore di direzione svolta a destra
	Indicatore livello di carica L'indicatore è verde quando la carica della batteria raggiunge il 100%. Se la potenza disponibile è inferiore al 10%, l'indicatore del livello di carica lampeggia (giallo). Durante il processo di carica la luce dell'indicatore è di colore giallo.

COMMUTATORE DI ACCENSIONE

“ON”: È possibile azionare il circuito elettrico del veicolo, l'indicatore di potenza nella strumentazione è acceso e non è possibile estrarre la chiave. “OFF”: Non è possibile azionare il circuito elettrico del veicolo ed è possibile estrarre la chiave. “LOCK”: Per bloccare la colonna dello sterzo, ruotare la barra dello sterzo fino ad incontrare resistenza, inserire la chiave nella fessura del commutatore di accensione, ruotarla in posizione “OFF”, quindi premere e ruotarla in senso antiorario in posizione “LOCK”; infine, rimuovere la chiave. Per sbloccare la colonna dello sterzo ruotare la chiave in senso orario. “OPEN”: Apre la serratura della sella.

ATTENZIONE: DI NORMA, AI FINI DELLA SICUREZZA, SPEGNERE RAPIDAMENTE IL COMMUTATORE DI ACCENSIONE PRINCIPALE IN UNA SITUAZIONE ANOMALA E INTERROMPERE L'ALIMENTAZIONE DI CORRENTE.





COMANDI MANUBRIO SINISTRO



Abbaglianti



Anabbaglianti



PASS - consente di lampeggiare con l'abbagliante come avvertimento



Spia indicatore di direzione sinistro



Spia indicatore di direzione destro



Premere il pulsante per azionare l'avvisatore acustico.

Leva del freno posteriore:

afferrando la leva verrà azionato il freno posteriore.

LEVA FRENO
POST.

INT. IND.
DI DIREZ.

DEVIOIUCI

PULSANTE
AVV. ACUSTICO



COMANDI MANUBRIO DESTRO

LEVA DI CAMBIO MARCIA:

1ª marcia: ECONOMY adatta per i viaggi più lunghi.

2ª marcia: NORMAL ideale per strade ampie

3ª marcia: SPORT modalità alta velocità



Interruttore luci, ON



Interruttore luci, Off



Avviare il veicolo tramite la chiave, alzando il cavalletto laterale in posizione di marcia. Premere e tenere premuto l'interruttore per 3 secondi per spegnere l'indicatore "P" e accendere l'indicatore "READY". Azionare la manopola dell'acceleratore per avviare il veicolo. Quando il veicolo viaggia a velocità superiore a 5km/h" premere il pulsante per attivare la modalità "cruise control". Azionare la leva del freno o ruotare la manopola dell'acceleratore per disattivare la modalità "cruise control".

Leva freno anteriore:

Afferrando la leva verrà azionato il freno anteriore.





AMMORTIZZATORE POSTERIORE

L'ammortizzatore posteriore è dotato di una cartuccia separata a gas che non necessita di manutenzione.

CAVALLETTO LATERALE

Quando il veicolo viene parcheggiato, ruotare il cavalletto laterale in senso orario lungo il telaio per farlo scattare in posizione. Prima di avviare il veicolo, ruotare il cavalletto riportandolo nella posizione iniziale. Una volta riposizionato il cavalletto laterale, premere e tenere premuto il pulsante  per 3 secondi per passare con l'interruttore dalla posizione "P" alla posizione "READY".



CAVALLETTO CENTRALE

Quando viene parcheggiato il veicolo, premere con il piede sul cavalletto centrale sulla sinistra della carrozzeria sollevando allo stesso tempo la parte posteriore del veicolo con la mano destra, in modo da sostenere lo scooter. Prima di mettersi in marcia spostare lo sterzo in avanti per far rialzare automaticamente il cavalletto centrale.



LIFAN E3/E3+. RICARICATE, PRONTI... VIA!





C/R 15

GT 20

GUIDA AL FUNZIONAMENTO

ISPEZIONE PRELIMINARE

Ispezionare sempre il proprio veicolo prima di mettersi alla guida. I punti elencati di seguito richiedono solo pochi minuti per l'ispezione e a lungo termine consentiranno di risparmiare tempo e costi e potrebbero salvare la vita del conducente.

S/N	PUNTO DA CONTROLLARE	CONTENUTI
1	Pneumatici	Controllare condizioni e pressione di gonfiaggio
2	Freni anteriore/posteriore	Controllare funzionamento
3	Avvisatore acustico	Controllare funzionamento
4	Luci	Controllare funzionamento
5	Quadro strumenti	Controllare funzionamento
6	Commutatore di accensione	Controllare funzionamento
7	Specchietto retrovisore	Controllare pulizia
8	Manopole	Controllare che ruotino senza ostacoli e siano prive di gioco
9	Cuscinetti dello sterzo	Controllare che non siano allentati. Pulire e lubrificare nuovamente con lubrificante universale
10	Assi anteriore/posteriore	Controllare tutti gli elementi di fissaggio. Serrarli e regolarli, se necessario.
11	Elementi di fissaggio	Controllare tutti gli elementi di fissaggio e di raccordo. Serrarli e regolarli, se necessario.
12	Livello di carica	Controllare che il livello di carica sia sufficiente. Ricaricare se necessario.
13	Int. di protezione da sovraccarico	Controllare che il dispositivo sia attivato oppure posizionarlo su "ON"

PRECAUZIONI DURANTE LA GUIDA

1. Sviluppare le proprie capacità di guida è un processo continuo. Anche se il conducente ha già guidato altri scooter, è opportuno dedicare del tempo ad acquisire dimestichezza con le modalità di funzionamento di questo veicolo. Fare pratica in un'area sicura fino ad acquisire familiarità sufficiente e ad abituarsi alle dimensioni e al peso 'del veicolo. Spesso, infatti le vittime di incidenti sono conducenti inesperti o che non hanno fatto abbastanza pratica.

2. Quando si utilizza il veicolo, accertarsi che l'interruttore di protezione dal sovraccarico sia posizionato su ON, quindi accendere il commutatore di accensione e portare l'interruttore di moto su ON. Quando l'indicatore P passa a READY, ruotare lentamente la manopola dell'acceleratore per attivare il motore. In questo modo, la velocità del veicolo raggiunge valori ottimali. Non ruotare rapidamente la manopola.

3. È normale che, all'avviamento, il motore produca un ronzio, a causa del rumore dell'elevato campo magnetico. Il ronzio cesserà appena la velocità del motore raggiunge valori ottimali.

4. Evitare di portare il motore in fuorigiri. Per motivi di sicurezza, evitare le frenate ripetute.

5. Non accelerare sulle strade in discesa; non stringere

eccessivamente la leva del freno poiché il veicolo rischia di scivolare e di capovolgersi .

6. Durante la guida notturna, accendere il fanale anteriore. In fase di svolta, ridurre la velocità e azionare l'indicatore di direzione; non eseguire svolte brusche.

7. Prestare attenzione in caso di pioggia. Non attraversare con il veicolo punti con acqua profonda, per prevenire danni al motore.

8. Non guidare il veicolo con una sola mano. Invitiamo tutti i conducenti a seguire un corso di guida certificato.

NOTE SUI CONTROLLI SUCCESSIVI ALLA GUIDA

1. Dopo aver utilizzato il veicolo posizionare l'interruttore di moto su OFF.
Spegnere l'alimentazione ed estrarre la chiave.
2. Accertarsi che il veicolo sia ben appoggiato sul cavalletto quando è parcheggiato.
3. Controllare la batteria e ricaricarla se necessario.
4. Conservazione e manutenzione ottimale della batteria al litio:
conservarla in luogo fresco e asciutto e ricaricarla ogni due settimane per mantenerne la capacità.

MANUTENZIONE

KIT ATTREZZI

Grazie agli attrezzi contenuti nel kit, è possibile eseguire alcune riparazioni ai bordi della strada, regolazioni di minore entità e sostituzioni di componenti.



PROGRAMMA DI MANUTENZIONE

La manutenzione iniziale deve essere eseguita dopo aver percorso 500 km o 1 mese dopo l'acquisto del veicolo, a seconda di quale delle due condizioni si verifica prima. Successivamente consigliamo di eseguire la manutenzione ogni 12 mesi presso centri di assistenza Lifan per valutare le prestazioni del veicolo.

S/N	VOCI	CONTENUTI
SICUREZZA E PRESTAZIONI STANDARD		
1	Pneumatici	Controllare pressione di gonfiaggio e usura del battistrada
2	Sistema frenante	Controllare funzionamento, livello del liquido freni, cavo, ecc.
3	Avvisatore acustico	Controllare condotti e isolamento
4	Specchietto retrovisore	Controllare il buon funzionamento dello specchietto
5	Luci	Accertarsi che tutte le luci funzionino correttamente
6	Quadro strumenti	Controllare indicatori, condotti, circuito
7	Elementi di fissaggio	Serrare i dadi
8	Manopola dell'acceleratore	Ruotare l'acceleratore per accertarsi che funzioni correttamente
ISPEZIONE STRUTTURALE		
1	Mozzi ruota ant./post.	Controllare il serraggio, ecc.
2	Manopole	Ruotare la manopola per accertarsi che funzioni correttamente
3	Telaio, forcella posteriore	Controllare tutti i punti saldati e gli elementi di fissaggio.
4	Forcella anteriore	Controllare elementi di fissaggio e cuscinetti
5	Ammortizzatore	Controllare che l'ammortizzatore funzioni correttamente
6	Set di blocco	Controllare che il blocco funzioni correttamente
COMPONENTI IMPORTANTI		
1	Batteria	Bilanciamento della tensione, carica e scarica normali
2	MOTORE	Copertura, cuscinetti, sensori effetto Hall, linee di segnale, circuiti elettrici e isolamento del carter
3	Controller	Protezione contro la sottotensione e la sovratensione
4	Caricabatterie	Controllare corrente di carica, tensione
5	Cavo principale	Controllare i punti saldati dei condotti e dell'isolamento

NOTE 1. Componenti come asse anteriore, asse posteriore, ecc. devono essere lubrificati con del grasso (n. 3, grasso a base di litio).
2. Eseguire la pulizia con maggiore frequenza in caso di guida in zone molto umide o polverose.

FUNZIONAMENTO MANOPOLA DELL'ACCELERATORE

Verificare il regolare funzionamento della manopola dell'acceleratore, dalla posizione completamente aperta a quella completamente chiusa, inclinando al massimo lo sterzo in entrambe le direzioni.

Controllare il gioco in corrispondenza della flangia della manopola dell'acceleratore. Il valore standard dovrebbe essere compreso tra 2 e 6mm. Per regolare il gioco allentare il dado di bloccaggio e ruotare il regolatore. Una volta terminata la regolazione serrare il dado.



DADO DI
BLOCCAGGIO
REGOLATORE

MANUTENZIONE DELLA BATTERIA AL LITIO

La capacità della batteria si riduce gradualmente con il passare del tempo e l'aumentare del chilometraggio. Un utilizzo e una manutenzione corretti possono prolungare efficacemente la vita utile della batteria.

- 1.** Caricare completamente la batteria al litio prima di utilizzare per la prima volta uno scooter elettrico appena acquistato. Il primo requisito quando si utilizza una batteria ricaricata dopo l'uso consiste nel controllare la protezione di sottotensione del controller. Prestare attenzione procedendo come segue: nei primi 5 cicli di carica la durata del processo di carica non deve essere inferiore ad 8 ore ma non può nemmeno superare le 12 ore. Durante la ricarica fare attenzione ai tempi di ricarica indicati.
- 2.** La batteria deve essere fissata in modo sicuro per evitare danni. In nessun caso lanciare, far rotolare o appoggiare oggetti sulla batteria durante il trasporto.
- 3.** Mantenere la batteria asciutta e pulita per evitarne l'autoscarica eccessiva.
- 4.** Evitare che la batteria non venga ricaricata per un



periodo prolungato. Come regola, caricare la batteria immediatamente dopo l'utilizzo quotidiano del veicolo. In caso di inutilizzo prolungato del veicolo, rimuovere la batteria da quest'ultimo e ricaricarla, quindi conservarla in luogo fresco e asciutto (-10°C +25°C). In seguito, ricaricarla (dopo 10-15 giorni).

5. Per proteggere la batteria da possibili danni avviare lentamente il veicolo, per evitare un'eccessiva scarica istantanea della batteria.

6. La batteria si scarica fino alla tensione finale e la scarica continua della batteria viene chiamata sovrascarica. Prestare attenzione a non permettere che la batteria si scarichi durante la guida. Per prolungare al massimo la vita utile della batteria, caricarla quando il livello di carica è al 50%.

7. Per evitare il sovraccarico procedere come segue: è possibile caricare la batteria per 2 ore da quando l'indicatore

del caricabatterie rimane acceso. Una volta terminata l'operazione, non utilizzare la batteria immediatamente ma attendere almeno 10 minuti prima di utilizzarla nuovamente.

8. Temperatura ambiente consentita per la batteria: 15-45 °C - Temperatura ambiente ottimale per la ricarica: 25 °C - Ridurre per quanto possibile la temperatura della batteria durante la carica, garantire una buona dissipazione del calore ed eseguire l'operazione di carica lontano da fonti di calore.

9. Evitare una scarica di corrente eccessiva per un periodo prolungato. Evitare l'esposizione alla luce diretta del sole.

10. Una volta scaricata la batteria al litio, caricarla tempestivamente. Non ricaricare le batterie scariche per più di 12 ore.

NOTA: ESEGUIRE LO SMALTIMENTO DELLE BATTERIE USATE IN MODO DA EVITARE DANNI ALL'AMBIENTE. CONSIGLIAMO DI CONFERIRE LE BATTERIE IN UN CENTRO DI RACCOLTA LOCALE OPPURE DI PORTARLE IN UN CENTRO ASSISTENZA AUTORIZZATO, PER IL RICICLAGGIO. NON GETTARE LE BATTERIE INSIEME AI RIFIUTI DOMESTICI. È INOLTRE VIETATO RIMUOVERE LA BATTERIA AL LITIO.

FRENI ANTERIORE E POSTERIORE

Controllo

Il livello del liquido dei freni e le pastiglie dei freni devono essere controllati regolarmente. Se una pastiglia è usurata fino al limite sostituire immediatamente entrambe le pastiglie. Controllare il livello del liquido dei freni tramite l'oblò di ispezione. Se il livello del liquido è inferiore al contrassegno LOWER, allentare le viti della copertura del cilindro, rimuovere quest'ultima e aggiungere liquido fino al contrassegno UPPER. In caso di dubbio contattare il Rivenditore.



PINZA
FRENO ANT.



LIMITE DI
USURA

AVVERTENZA: L'UTILIZZO DI UN LIQUIDO DEI FRENI DIVERSO DA QUELLO CONSIGLIATO PUÒ COMPROMETTERE L'EFFICIENZA DELLA FRENATA E LA SICUREZZA DI GUIDA. IL LIQUIDO DEI FRENI PUÒ CAUSARE IRRITAZIONE. EVITARE IL CONTATTO CON LA PELLE O CON GLI OCCHI. IN CASO DI CONTATTO RISCIAQUARE ABBONDANTEMENTE CON ACQUA E RIVOLGERSI AD UN MEDICO IN CASO DI CONTATTO CON GLI OCCHI. NON PERMETTERE CHE POLVERE O ACQUA PENETRINO NEL SERBATOIO DEL LIQUIDO DEI FRENI.



Regolazione

1. La corsa a vuoto della punta della leva del freno anteriore prima che il freno inizi a chiudere è chiamata gioco. Il gioco deve essere mantenuto tra 10-20mm.

2. Se il gioco della leva del freno è eccessivo ma le pastiglie del freno non sono usurate oltre il valore limite è probabile che sia presente dell'aria nel sistema frenante e che vi siano delle perdite. In tal caso rivolgersi al Rivenditore.

NOTA: SE QUESTA REGOLAZIONE NON DÀ RISULTATI SODDISFACENTI, RIVOLGERSI AL RIVENDITORE.

3. Eseguire diverse frenate e verificare che la ruota giri liberamente, una volta rilasciato il freno.



AMMORTIZZATORE ANTERIORE E POSTERIORE E SOSPENSIONI

Appoggiando lo scooter sul cavalletto centrale, tirare la leva del freno anteriore per bloccare la ruota anteriore; quindi, comprimere e rilasciare l'ammortizzatore anteriore/posteriore diverse volte per controllare che funzioni correttamente, senza rumori o perdite. Controllare che il gioco della boccola della forcella posteriore sia corretto premendo il lato della ruota posteriore. Accertarsi che tutti gli elementi di fissaggio siano serrati in modo sicuro.

PNEUMATICO

Una pressione di gonfiaggio corretta garantisce massima stabilità, comfort di guida e prolunga la durata dello pneumatico.

Pressione pneumatico, kPa

Conducente	Anteriore: 175	Posteriore: 200
Conducente e passeggero	Anteriore: 200	Posteriore: 225
Dimensioni pneumatico E3	Anteriore: 3.00 - 10	Posteriore: 100/80 - 10
pneumatico E3+	3.50 - 10	3.50 - 10

AVVERTENZA: UTILIZZARE IL VEICOLO CON PNEUMATICI ECCESSIVAMENTE USURATI È RISCHIOSO E COMPROMETTE TRAZIONE E MANEGGEVOLEZZA.

NOTA: LA PRESSIONE DI GONFIAGGIO DEGLI PNEUMATICI DEVE ESSERE CONTROLLATA PRIMA DI METTERSI ALLA GUIDA, QUANDO QUESTI ULTIMI SONO “FREDDI” . CONTROLLARE LA PRESENZA DI EVENTUALI TAGLI, CHIODI

O ALTRI OGGETTI APPUNTITI. CONTROLLARE LA PRESENZA DI AMMACCATURE E DEFORMAZIONI SUI CERCHI. RIVOLGERSI AL RIVENDITORE PER SOSTITUIRE PNEUMATICI DANNEGGIATI O CAMERE D'ARIA FORATE.

ATTENZIONE: UNA PRESSIONE DI GONFIAGGIO DEGLI PNEUMATICI NON CORRETTA CAUSA UN'USURA ANOMALA DEL BATTISTRADA E COSTITUISCE UN RISCHIO PER LA SICUREZZA. UNA PRESSIONE DI GONFIAGGIO INFERIORE AL VALORE NOMINALE PUÒ PROVOCARE LO SLITTAMENTO DELLA RUOTA SUL TERRENO O LA FUORIUSCITA DAL CERCHIO.

Quando la profondità del battistrada nella sezione centrale degli pneumatici raggiunge i limiti indicati di seguito, è necessario sostituirli:

Limiti profondità battistrada, mm

Pneumatico anteriore	1,6	Pneumatico posteriore	2,0
----------------------	-----	-----------------------	-----

FUSIBILE

Il fusibile di protezione contro il sovraccarico (fusibile) è posizionato sul lato posteriore destro del telaio del veicolo. Il fusibile scatta automaticamente per proteggere il circuito in caso di problemi, come cortocircuito o sovraccarico. Una volta risolto il problema, installare un nuovo fusibile di scorta nella scatola dei fusibili.

ATTENZIONE: PRESTARE PARTICOLARE ATTENZIONE ALLE SPECIFICHE DEL FUSIBILE (40A) AL MOMENTO DELLA SOSTITUZIONE. NON UTILIZZARE ALTRI MATERIALI, COME CAVI DI ALLUMINIO, FERRO O RAME. IN CASO CONTRARIO IL CIRCUITO POTREBBE BRUCIARE.

CARICABATTERIE

Per caricare la batteria installata sul veicolo spegnere il commutatore di accensione, quindi collegare il caricabatterie alla presa di corrente sul veicolo, e ad una fonte di alimentazione a 220V AC. Durante la ricarica della batteria non installata sul veicolo, collegare il caricabatterie con la presa di corrente sulla batteria e successivamente ad una fonte di alimentazione a 220V AC . Al termine della carica, spegnere la fonte di alimentazione a 220V AC e infine scollegare il connettore del caricabatterie.

ATTENZIONE: NON ESEGUIRE L'OPERAZIONE IN ORDINE INVERSO.



RISOLUZIONE DEI PROBLEMI, SICUREZZA DEL VEICOLO E COMPONENTE A RICHIESTA

METODI COMUNI PER LA RISOLUZIONE DEI GUASTI

Problema	Causa	Rimedio
Il quadro strumenti non funziona quando viene attivata l'alimentazione	<ol style="list-style-type: none"> 1. Commutatore di accensione danneggiato o con collegamento scadente 2. Collegamento scadente del pin di alimentazione con la presa della batteria 3. Circuito con fusibile interrotto 4. Malfunzionamento del quadro strumenti 	<ol style="list-style-type: none"> 1. Controllare il commutatore di accensione e i componenti di collegamento; ripararli o sostituirli se necessario 2. Controllare pin di alimentazione e presa di corrente; ripararli o sostituirli se necessario 3. Controllare il fusibile e sostituirlo se necessario 4. Controllare il quadro strumenti e sostituirlo se necessario
Il quadro strumenti funziona correttamente ma non segnala l'accelerazione al momento dell'accensione	<ol style="list-style-type: none"> 1. Energia elettrica insufficiente o sottotensione 2. Guasto dell'acceleratore 3. Malfunzionamento manubrio destro o sinistro 4. Guasto del controller/motore 	<ol style="list-style-type: none"> 1. Eseguire la carica 2. Rivolgersi al centro assistenza 3. Rivolgersi al centro assistenza 4. Rivolgersi al centro assistenza
Velocità o autonomia insufficienti	<ol style="list-style-type: none"> 1. Potenza insufficiente 2. Pressione di gonfiaggio pneumatici insufficiente 3. Frenate ripetute o sovraccarico 4. Invecchiamento della batteria o esaurimento del livello di carica 5. Temperatura troppo bassa 6. Guasto del controller 	<ol style="list-style-type: none"> 1. Ricarica 2. Controllare la pressione, eventualmente gonfiare fino alla pressione corretta 3. Stile di guida corretto 4. Sostituire la batteria 5. Situazione normale 6. Rivolgersi al centro assistenza
La batteria non si carica o presenta carica insufficiente	<ol style="list-style-type: none"> 1. Caricabatterie non correttamente collegato con la batteria al litio 2. Cavo allentato o staccato 3. Malfunzionamento del caricabatterie 	<ol style="list-style-type: none"> 1. Collegarlo in modo corretto 2. Fissare il cavo alla batteria in modo corretto 3. Rivolgersi al centro assistenza

In caso di altri malfunzionamenti rivolgersi al proprio centro assistenza LIFAN.

MESSAGGI DEI CODICI D'ERRORE

S/N	COMPONENTE	CODICE	Descrizione	CAUSA	RIMEDIO
1	MOTORE	01	Guasto al motore	Mancanza di fase	Contattare il servizio post-vendita
2		02	Guasto al motore	Guasto sensori di Hall	
3		03	Guasto al motore	Sovratemperatura	
4		04	Guasto al motore	Arresto del motore	Controllare che la ruota post. non sia incastrata oppure contattare il servizio post-vendita
5	Controller	21	Il controller non funziona	MOSFET	Contattare il servizio post-vendita
6		22		Guasto dell'unità	
7		23		Sovracorrente	
8		24		Sovratensione	
9		25		Sovratemperatura	
10		26	Guasto del controller	Sottotensione	
11		27	Guasto barra sterzo	Guasto barra sterzo	
12	Batteria al litio	41	Riscaldamento batteria	Saturazione batteria in fase di carica	Scollegare il caricabatterie e interrompere la carica
13		42		Protezione contro la sottotensione della batteria	Ricaricare appena possibile
14		43		Protezione contro la sovracorrente in fase di carica	Scollegare il caricabatterie e interrompere la carica

S/N	COMPONENTE	CODICE	Descrizione	CAUSA	RIMEDIO	
15	Batteria al litio	44	Riscaldamento batteria	Protezione contro la sovraccarica	Contattare il servizio post-vendita	
16		45		Protezione contro il surriscaldamento in fase di scarica	Estrarre la batteria e posizionarla in luogo fresco	
17		46		Protezione contro la sovratemperatura	Contattare il servizio post-vendita	
18		47		Circuito batteria aperto		
19		48		Protezione contro i cortocircuiti		
20		49		Protezione contro il surriscaldamento in fase di carica		
21		50		Protezione contro la bassa temperatura in fase di carica		
22		51		Protezione contro il surriscaldamento della scheda di circuito MOS		
23		52		Guasto della batteria		Guasto al sensore di temperatura
24		DMU		61		Modulo comunicazione
25	62		SIM card debts (visualizzato per 2s.)			
26	63		Guasto GPS			
27	64		Cortocircuito dell'antenna GPS			
28	65		Circuito dell'antenna GPS aperto			
29	66		Non scrivere numero di serie			

MESSAGGI DEI CODICI D'ERRORE

Protezione veicolo LIFAN terminale 3.0 che comprende un set con convertitore DC e le istruzioni di funzionamento dell'App.

SCHEMA ELETTRICO

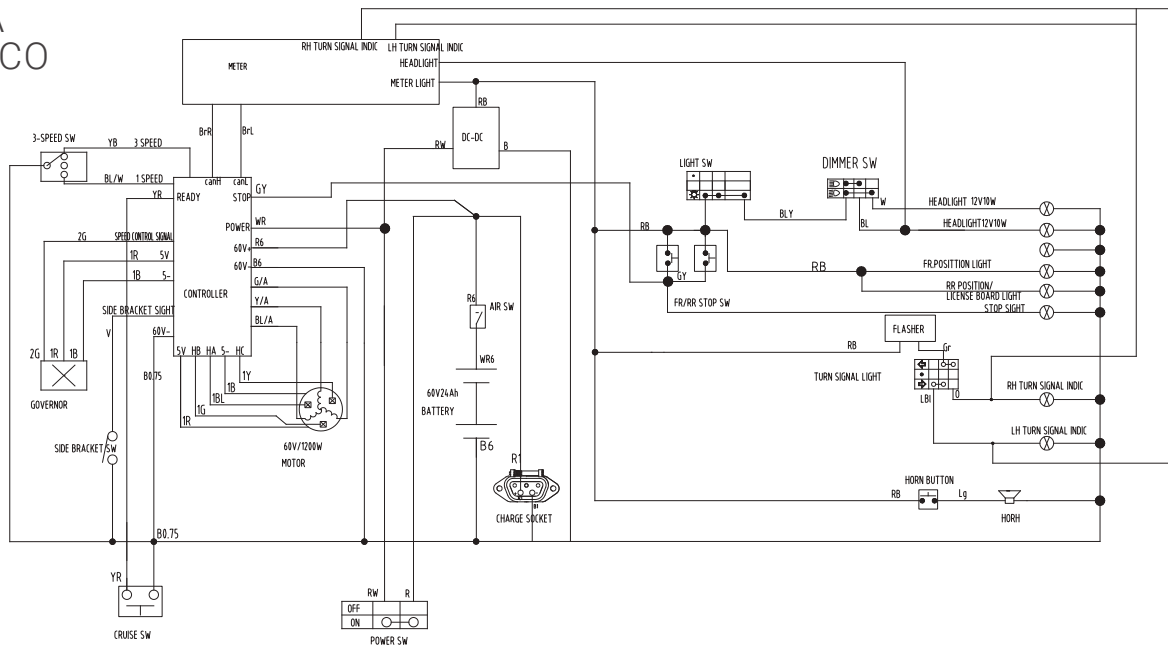

CARATTERISTICHE TECNICHE

MOTORE

Bosch su specifiche tecniche LIFAN

Controllo foc vector controller

Potenza nominale 1.900 W - (2,6 CV) a 570 giri/min

Coppia massima 17 Nm a 570 giri/min

BATTERIA

Voltaggio 60 V

Capacità 1.440 Wh (60 V 24 Ah) (E3)
1.560 Wh (60 V 26 Ah) (E3+)

Peso 9 kg

Tempo di ricarica corrente standard 6h

Vita batteria 800 cicli (60% carica nominale)

DATI ELETTRICI

Velocità massima 45 km/h

Autonomia stimata 80 km (a 20 km/h) (E3)
90 km (a 20 km/h) (E3+)

Pendenza massima 15°

Peso veicolo in ordine di marcia 72 kg

SISTEMA ELETTRICO

Luce anteriore a led

Indicatori di direzione a led

Luce posteriore tube light

Luce stop a led

Quadro strumenti lcd selezionabile

su 4 modalità di colore

Porta usb

DIMENSIONI

Lunghezza 1.680 Mm

Larghezza 750 mm

Altezza 1.090 Mm

Interasse 1.190 Mm

Altezza sella 740 mm

TELAIO

Forcella telescopica idraulica \varnothing 26 mm corsa 65 mm

Forcellone oscillante in lega con doppio ammortizzatore a gas

Pneumatico anteriore 3.00-10 cerchio 2.15X10 (E3)

Pneumatico anteriore 3.50-10 cerchio 2.15X10 (E3+)

Pneumatico posteriore 100/80-10 cerchio 2.15X10 (E3)

Pneumatico posteriore 3.50-10 cerchio 2.15X10 (E3+)

Frenata ant. Disco \varnothing 180 mm - post. \varnothing 170 mm

DOTAZIONI

Bauletto 30 litri (di serie)

Parabrezza (opzionale)



SERVIZIO DI ASSISTENZA STRADALE

Estratto delle condizioni generali del Servizio di Assistenza Stradale

I testi che seguono sono un estratto della Convenzione n. 180016 stipulata da Take Over S.r.l. Società a socio unico con ACI Global S.p.A.. Ai fini legali vale esclusivamente il testo integrale della Convenzione depositata presso Take Over S.r.l. Società a socio unico - Via Alessandrini 21/23 - 25086 Rezzato (BS).



DEFINIZIONI

ASSISTENZA: l'aiuto tempestivo, fornito al Cliente che si trovi in difficoltà a seguito del verificarsi di un Evento.

CENTRALE OPERATIVA: l'organizzazione costituita da risorse umane e da attrezzature, in funzione 24 ore su 24 tutti i giorni dell'anno, che provvede al contatto telefonico con il Cliente e organizza ed eroga i Servizi Assistenza.

CLIENTE: l'acquirente regolarmente abilitato all'uso del Motoveicolo o conducente autorizzato dallo stesso, nonché i trasportati che si trovano a bordo del Motoveicolo stesso, limitatamente al numero di posti indicati sulla carta di circolazione.

CONTRAENTE: TAKE OVER S.r.l. società a socio unico

DEPANNAGE: il servizio di Soccorso stradale reso tramite mezzo attrezzato in grado di effettuare riparazioni sul posto per consentire la prosecuzione del viaggio senza Traino del Motoveicolo.

EVENTO: indica ciascuno tra gli eventi di seguito definiti al cui verificarsi saranno prestati i Servizi Assistenza.

FORNITORE DI ASSISTENZA: indica l'organizzazione di ACI Global che fornisce le prestazioni di assistenza ai Clienti, nonché i fornitori terzi convenzionati con ACI Global.

GUASTO: qualsiasi mancato funzionamento improvviso e imprevisto del Motoveicolo, che comporti l'immobilizzo immediato dello stesso, ovvero ne consenta la marcia ma con rischio di aggravamento del danno ovvero in condizioni di pericolosità e/o grave disagio per il Cliente e per la circolazione stradale. Sono considerati guasto quelli causati dalla foratura di uno o più pneumatici, dalla mancanza o dall'errato carburante, dall'esaurimento della batteria, dalla perdita delle chiavi e difetti correlati alla sicurezza quali: gli indicatori di direzione e le luci anteriori o posteriori.

INCIDENTE: indica l'Evento accidentale, in connessione con la circolazione stradale – collisione con altro veicolo, urto contro ostacolo fisso, ribaltamento, uscita di strada – che provochi al Motoveicolo danni tali da determinarne l'immobilizzo immediato ovvero ne consenta la marcia ma con il rischio di aggravamento del danno ovvero in condizioni di pericolosità e/o grave disagio per il Cliente e per la circolazione stradale.

LUOGO DI DESTINAZIONE: punto di assistenza più vicino al luogo di immobilizzo appartenente alla Rete di Vendita e Assistenza LIFAN, presso il quale il Motoveicolo che necessita Assistenza deve essere trasportato.

MOTOVEICOLO: si intende ogni veicolo a due o quattro ruote, di qualunque cilindrata, nuovo di marca LIFAN, venduto in Italia tramite la Rete di Vendita e Assistenza LIFAN o da TAKE OVER stessa, immatricolato in Italia nel periodo di vigenza di prestare i Servizi Assistenza, con targa italiana.

RETE DI VENDITA E ASSISTENZA: la rete ufficiale dei rivenditori e delle officine autorizzate LIFAN che, in Italia, il Contraente autorizza alla commercializzazione e all'assistenza dei Motoveicoli.

SERVIZI DI ASSISTENZA: sono quelli elencati nella Sezione Assistenza al Motoveicolo.

SOCCORSO STRADALE: indica il Servizio Assistenza avente ad oggetto il Depannage e il Traino.

TRAINO: indica il trasporto del Motoveicolo che necessita Assistenza fino al Luogo di Destinazione.

ASSISTENZA AL MOTOVEICOLO

La Centrale Operativa fornisce ai Clienti, al seguito del verificarsi di un Evento, i servizi di assistenza al Motoveicolo direttamente o tramite i propri Fornitori di Assistenza, in virtù della Convenzione n. 180016 stipulata da Take Over S.r.l. Società a socio unico, [fino alla concorrenza dei limiti previsti](#).

Soccorso Stradale

(limitatamente a due volte all'anno nel periodo di validità del Servizio)

In caso di Guasto o Incidente al Motoveicolo purché questo si trovi su strade aperte al traffico, ragionevolmente raggiungibili dal carro di soccorso, la Centrale Operativa invia sul posto indicato dal Cliente un mezzo di soccorso, alle condizioni che seguono. Il mezzo di soccorso inviato direttamente presso il Motoveicolo immobilizzato, dietro richiesta del Cliente, può senza alcun esborso da parte di quest'ultimo:

- (a) effettuare il Depannage mediante piccole riparazioni sul posto. L'eventuale costo dei ricambi di tali piccole riparazioni o del carburante in caso di esaurimento resterà a carico del Cliente che lo regolerà direttamente al personale del mezzo di soccorso intervenuto;
- (b) effettuare il Traino del Motoveicolo fino al Luogo di Destinazione. In caso di Evento verificatosi nella città dove il Cliente ha acquistato il Motoveicolo o dove effettua le regolari operazioni di manutenzione, è possibile, entro un raggio di 15 km dal luogo di fermo, richiedere che il Motoveicolo venga trainato presso il Luogo di destinazione indicato dal Cliente stesso. In questo caso, il costo

degli eventuali km eccedenti i 15 di raggio previsti, saranno riconosciuti da parte del Cliente al Centro di soccorso intervenuto nella misura di € 1,80 + IVA/ km.

Durante l'orario di chiusura del Luogo di Destinazione ovvero qualora la percorrenza chilometrica tra il luogo dell'immobilizzo e il Luogo di Destinazione sia superiore a 30 Km (calcolati come percorrenza di andata e ritorno del mezzo di soccorso), la Centrale Operativa organizzerà il Traino differito del Motoveicolo il prima possibile e comunque compatibilmente con le esigenze di servizio del Fornitore di Assistenza intervenuto per la prestazione del Soccorso Stradale. In caso di chiusura del Luogo di Destinazione (ore notturne e giorni festivi) il Traino differito viene effettuato negli orari di apertura immediatamente successivi e rimarranno a carico di GLOBAL le spese di posteggio per un massimo di 3 giorni.

- (c) effettuare il Traino del Motoveicolo fino alla più vicina colonnina di ricarica. E' possibile, entro un raggio di 15 km dal luogo di fermo, richiedere da parte del Cliente, che il Motoveicolo venga trainato presso una colonnina di ricarica indicata dal Cliente stesso. In questo caso, il costo degli eventuali km eccedenti i 15 di raggio previsti, saranno riconosciuti da parte del Cliente al Centro di soccorso intervenuto nella misura di € 1,80 + IVA/ km.

La prestazione del Soccorso Stradale non comprende le eventuali spese rese necessarie per il recupero del Motoveicolo fuori dalla sede stradale. Tali spese rimarranno a carico del Cliente.

ESCLUSIONI

TAKE OVER ha richiesto che i Servizi Assistenza non siano prestati nei seguenti casi in quanto esclusi dall'ambito del Programma LIFAN CARE:

- le prestazioni usufruite senza il preventivo consenso della Centrale Operativa, fatta eccezione per i casi di Soccorso Stradale in autostrada, dove è imposto l'intervento di un Fornitore Assistenza diverso, o per i casi in cui il Cliente non riesca a mettersi in contatto con la Centrale Operativa locale per cause di forza maggiore;
- tutti gli eventi derivanti da: gare motociclistiche competitive e relative prove e allenamenti, guerre, rivoluzioni, sommosse o movimenti popolari, saccheggi, atti sabotaggio, vandalici e di terrorismo, pirateria, scioperi, terremoti, fenomeni atmosferici aventi caratteristiche di calamità naturali, o causati dall'intervento di autorità governative o per forza maggiore, conseguenze dirette ed indirette di trasmutazione dell'atomo, come pure di radiazioni provocate dall'accelerazione artificiale di particelle atomiche;
- i danni provocati dall'uso improprio del Motoveicolo;
- danni causati qualora alla guida del Motoveicolo sia un conducente non autorizzato o un conducente sprovvisto di patente di guida;
- danni causati da abuso di alcol, psicofarmaci ad uso non terapeutico, stupefacenti e allucinogeni;
- danni causati da dolo e colpa grave del Cliente;
- danni agli effetti personali a bordo dei Motoveicoli e le eventuali perdite economiche a seguito dell'Evento.

La Centrale Operativa non assume responsabilità per ritardi e/o im-

pedimenti nella prestazione dei Servizi Assistenza dovuti a cause di forza maggiore (quali a titolo esemplificativo: eventi naturali, scioperi, provvedimenti dell'autorità) verificatisi durante l'erogazione dei Servizi Assistenza medesimi.

DECORRENZA E DURATA DEI SERVIZI ASSISTENZA

Nei confronti dei singoli Clienti, i Servizi Assistenza hanno la durata di 730 giorni e decorrono dalla data di prima immatricolazione del Motoveicolo che beneficia della garanzia post-vendita.

L'erogazione dei Servizi Assistenza cesserà alla scadenza del periodo di validità della garanzia postvendita.

ESTENSIONE TERRITORIALE

I Servizi Assistenza saranno prestati ai Clienti per gli Eventi verificatisi in Italia (inclusi lo Stato della Città del Vaticano e la Repubblica di San Marino).

MANCATO UTILIZZO DEI SERVIZI

La Centrale Operativa non è tenuta a fornire servizi o rimborsi, in alternativa o a titolo di compensazione, in caso di prestazioni non usufruite o usufruite solo parzialmente per scelta del Cliente o per negligenza di questi.

COME RICHIEDERE ASSISTENZA

In caso di necessità di Assistenza, i Clienti potranno contattare la Centrale Operativa, ai seguenti recapiti telefonici:

- il numero verde 800.528.168 oppure, il numero a pagamento +39 02 66.16.58.46

Il Cliente dovrà comunicare le seguenti informazioni:

- nome e cognome;
- marca, modello, cilindrata e versione del Motoveicolo;
- numero di targa e/o telaio del Motoveicolo;
- data di prima immatricolazione del Motoveicolo;
- numero di telefono e indirizzo anche temporaneo;

Una volta ricevute le informazioni di cui sopra, la Centrale Operativa verificherà in tempo reale che il Cliente abbia diritto ai Servizi Assistenza e, ove la verifica abbia esito positivo, ne convalderà la richiesta.

Tutte le prestazioni di Servizi Assistenza devono essere autorizzate dalla Centrale Operativa. Ove il Cliente proceda ad un intervento previsto dalle presenti Condizioni che regolano i Servizi Assistenza senza il previo consenso della Centrale Operativa, tale Cliente non avrà diritto al rimborso di alcuna spesa o costo incorso, i quali resteranno invece completamente a suo carico.

Informativa per il trattamento di dati personali

(ai sensi del Regolamento Europeo n° 679/2016 e del D.Lgs. 196/03 e ss.mm.ii.)

Gentile Signore/a e Spett.le Ditta, desideriamo informarLa/VI che il *Regolamento Europeo n° 679/2016 e il D.Lgs. 196/03 e ss.mm.ii.* prevedono la tutela delle persone fisiche rispetto al trattamento dei dati personali.

Pertanto, ACI Global Spa, in qualità di Titolare del trattamento, Le/VI fornisce l'informativa riguardante il trattamento dei dati personali richiesti in relazione ed ai fini dello svolgimento delle proprie attività istituzionali, nonché ai fini dell'erogazione degli ulteriori servizi di ACI Global da Lei/Voi richiesti.

Consigliamo di stamparne e conservarne una copia a titolo di riferimento.

TITOLARE DEL TRATTAMENTO

Il Titolare del trattamento dei dati è:

- *ACI Global S.p.A.*;

- *Via Stanislao Cannizzaro, 83/a - 00156 Roma*;

- **PEC: aciglobal@registerpec.it** (abilitata anche alla ricezione da indirizzi e-mail convenzionali)

RESPONSABILE DELLA PROTEZIONE DEI DATI (RPD)

La società ha nominato un Responsabile della Protezione dei Dati di gruppo che supporta il Titolare del trattamento dei dati personali in merito all'applicazione della normativa nazionale ed europea in materia di protezione dei dati, cooperando con l'Autorità di controllo e fungendo da punto di contatto con gli interessati.

Il Responsabile della Protezione dei Dati è raggiungibile al seguente recapito: **rpd@aciglobal.it**

FINALITÀ E BASE GIURIDICA DEL TRATTAMENTO

I dati personali, compresi quelli relativi al traffico telematico (ad esempio: l'indirizzo internet IP, l'ubicazione dell'apparecchio terminale che invia e riceve, etc.),

da Lei/Voi forniti al momento della richiesta dei servizi o acquisiti successivamente, nel corso dell'espletamento degli stessi, sono raccolti e potranno essere trattati per le seguenti finalità:

- a. gestione delle richieste ed erogazione dei servizi di natura tecnica e accessoria connessi con l'assistenza stradale;
- b. gestione delle richieste ed erogazione dei servizi alla persona di carattere sanitario (assistenza medica, rimpatri, ecc.);
- c. gestione delle richieste ed erogazione di altri servizi alla persona (assistenza informativa, servizi casa, ecc.);
- d. sicurezza, onde garantire la certezza dei dati raccolti a fronte di eventuali contestazioni o ricorsi e per finalità di monitoraggio della qualità e miglioramento dei servizi mediante la registrazione delle conversazioni telefoniche con la Centrale Operativa;
- e. gestione dei contratti in corso, in particolare per adempiere a finalità strumentali al compimento della attività aziendali, quali gestione attività, archiviazione, fatturazione, elaborazione e, comunque, nei limiti in cui il trattamento sia necessario all'esecuzione delle obbligazioni derivanti dai contratti stessi;
- f. rilevazione del grado di soddisfazione della Clientela in relazione alla qualità dei servizi resi mediante l'impiego del telefono e della posta cartacea nonché (mediante sistemi automatizzati di chiamata senza l'intervento di un operatore e) mediante posta elettronica, telefax, messaggi del tipo SMS, MMS, o di altro tipo;
- g. comunicazioni a carattere promozionale, pubblicitario o commer-

ciale e offerta di ulteriori servizi mediante l'impiego del telefono, posta elettronica e messaggi SMS, MMS da parte di ACI Global oppure tramite eventuali soggetti terzi propri incaricati. L'Offerta di servizi potrà riguardare i prodotti di ACI Global, delle Società del Gruppo ACI Global o del Gruppo ACI;

h. esercizio dei diritti del Titolare per la gestione dei contenziosi ed il diritto di difesa in giudizio;

i. adempiere agli obblighi previsti dalla legge, da un regolamento, dalla normativa comunitaria o da un ordine dell'Autorità (come ad esempio in materia di antiriciclaggio).

Il trattamento dei dati personali per le finalità di cui alle lettere a) e c) è effettuato in esecuzione del contratto di cui l'interessato è parte e in funzione del quale ACI Global S.p.A. è titolare del trattamento, nonché del consenso rilasciato dell'interessato al trattamento di categorie particolari di dati, quali dati sullo stato di salute, per le finalità di cui alla lettera b). La prosecuzione delle chiamate a seguito dell'ascolto da parte del chiamante dell'informativa concernente la suddetta possibilità sottintende il rilascio da parte di questi del consenso al trattamento dei dati personali che verranno forniti all'operatore.

La registrazione delle telefonate alla Centrale Operativa per le finalità di cui alla lettera d) è effettuata sulla base del legittimo interesse del titolare a monitorare e poter dimostrare la certezza delle prestazioni e la qualità dei servizi erogati.

Il trattamento dei dati personali per le finalità di cui alla lettera e) è effettuato in esecuzione degli obblighi derivanti da un contratto o per adempiere ad obbligo di legge.

Il trattamento dei dati personali per le finalità corrispondenti alle lettere f) e g) è effettuato solo sulla base dell'esplicito consenso dell'interessato.

NATURA DEL CONFERIMENTO DEI DATI

- Il conferimento dei dati per le finalità di cui alle lettere a), b), c) ed e) è necessario allo scopo di erogare i servizi di assistenza tecnica e alla persona richiesti e/o di gestire o dare esecuzione alle obbligazioni contrattuali discendenti dai rapporti con Lei/Voi in essere. L'eventuale rifiuto di fornire tali dati potrebbe comportare la mancata o parziale esecuzione delle relative prestazioni.
- Il conferimento dei dati per le finalità di cui alle lettere f) e g) è facoltativo ed il loro trattamento, che richiede il consenso dell'interessato espresso al momento dell'attivazione dei servizi richiesti o anche successivamente e che resta valido fino alla revoca dello stesso, può servire a migliorare i prodotti e servizi; l'eventuale mancato conferimento non pregiudicherà la prestazione dei servizi richiesti e/o il rapporto contrattuale.

MODALITÀ DEL TRATTAMENTO

Il trattamento dei dati personali avviene mediante elaborazioni manuali o strumenti elettronici o comunque automatizzati, informatici e telematici, con logiche strettamente correlate alle finalità stesse e, comunque, in modo da garantire la sicurezza e la riservatezza dei dati stessi.

DESTINATARI/CATEGORIE DI DESTINATARI

I dati non saranno oggetto di diffusione e, in relazione alle predette

finalità, i Suoi/Vostri dati personali potranno essere comunicati, a seconda dell'ambito del trattamento e la natura del rispettivo rapporto contrattuale, a:

- Prestatori di assistenza sul luogo convenzionati con ACI Global S.p.A. per le finalità strettamente connesse all'erogazione dei servizi di natura tecnica connessi con l'assistenza stradale;
- Società collegate o partecipate e/o Partner commerciali di ACI Global S.p.A. nell'erogazione dei servizi di assistenza stradale e tecnica, nonché a Fornitori convenzionati (tra cui a titolo esemplificativo, Società di noleggio, Alberghi, Società di vettori aerei, marittimi o terrestri, ecc.) per l'erogazione dei servizi accessori all'assistenza stradale;
- Fornitori convenzionati (tra cui a titolo esemplificativo, fabbri, elettricisti, ecc.) per l'erogazione dei servizi di assistenza alla persona;
- Personale sanitario e medico, nonché strutture sanitarie che svolgono attività strettamente correlate all'esercizio di professioni sanitarie o alla fornitura all'interessato di prestazioni o di servizi, convenzionati con ACI Global S.p.A. per l'erogazione di prestazioni di carattere sanitario;
- Clienti di ACI Global con cui questa abbia in essere rapporti di fornitura o gestione di servizi, per finalità di statistica e monitoraggio, nonché andamento e verifica della qualità dei servizi erogati;
- Società del Gruppo Automobile Club d'Italia che condividono le finalità istituzionali di ACI Global;
- Organi istituzionali, Autorità ed Enti, nonché periti, consulenti e legali, anche in relazione a obblighi di comunicazione imposti da provvedimenti e Leggi.



I soggetti appartenenti alle suddette categorie utilizzeranno i dati in qualità di “titolari” ai sensi della normativa nazionale ed europea, in piena autonomia, essendo estranei all’originario trattamento effettuato presso ACI Global S.p.A., ovvero in qualità di “responsabili” di specifici trattamenti in base ad accordi contrattuali con ACI Global S.p.A. relativi alla esternalizzazione di alcuni servizi.

Possono altresì venire a conoscenza dei Suoi dati, in qualità di “responsabili” o di “incaricati”, le persone fisiche quali i dipendenti, i collaboratori, i consulenti, i dipendenti di società esterne riconducibili ai soggetti di cui al predetto elenco, che siano adibiti nell’ambito e a supporto delle funzioni aziendali centrali e delle attività operative.

Le registrazioni delle telefonate potranno essere ascoltate solo da personale di ACI Global espressamente autorizzato ed i dati personali raccolti tramite la registrazione delle telefonate saranno trattati esclusivamente dalle strutture aziendali deputate al miglioramento della qualità dei processi di Customer Care ed alla formazione del personale addetto, che agiranno solo su indicazione o incarico conferito del titolare del trattamento.

TRASFERIMENTO DATI ALL’ESTERO

I Suoi dati potranno essere altresì comunicati e trasferiti, per le finalità dell’erogazione dei servizi di cui ai punti precedenti e/o per l’utilizzo di servizi in cloud, all’estero, anche fuori dell’Unione Europea.

PROCESSI DECISIONALI AUTOMATIZZATI

Il Titolare non utilizza in alcun modo processi decisionali automatizzati che riguardano i dati personali dell’interessato.

PERIODO DI CONSERVAZIONE DEI DATI

- In relazione alle finalità di cui alle lettere a), b) e c), i dati personali da Lei/Voi forniti verranno raccolti e conservati in banche dati di ACI Global S.p.A. per il tempo necessario al fine di gestire i reciproci rapporti contrattuali e di adempiere agli obblighi di Legge, anche fiscali, e comunque non oltre 10 anni decorrenti dal termine del rapporto tra le parti.
- Le registrazioni telefoniche per le finalità di cui alla lettera d) saranno archiviate al decorso del termine di 6 mesi ed i dati raccolti saranno conservati per un periodo massimo di 5 anni con accesso riservato ed in nessun modo disponibile a qualsiasi operatore non espressamente autorizzato.
- I dati connessi alle finalità di cui alla lettera e) saranno tenuti per il tempo necessario all’espletamento delle finalità contabili e fiscali, secondo quanto previsto dalla legge e comunque non oltre 10 anni decorrenti dal termine del rapporto.
- I dati relativi al Suo grado di soddisfazione saranno conservati per il tempo necessario al perseguimento delle finalità di cui alla lettera f) e comunque non oltre il tempo necessario a renderli anonimi.
- I dati di contatto su cui acconsente di ricevere le comunicazioni saranno utilizzati per le finalità di cui alla lettera g) per il tempo ritenuto utile da ACI Global Spa per il perseguimento delle proprie strategie di marketing aziendale, e comunque non oltre 24 mesi dalla raccolta.

DIRITTI DELL’INTERESSATO

In ogni momento l’interessato potrà esercitare i propri diritti, di seguito

in elenco, secondo quanto previsto dal Regolamento UE 679/2016 e dalla normativa nazionale in vigore:

- **Diritto di accesso:** l'interessato ha il diritto di ottenere la conferma che sia o meno in corso un trattamento di dati personali che lo riguardano e in tal caso, di ottenere l'accesso ai dati personali. In qualsiasi momento può chiedere l'accesso alle seguenti informazioni: le finalità del trattamento, le categorie di dati trattati, i destinatari a cui i dati personali sono o saranno comunicati, il periodo di conservazione dei dati, l'esistenza dei diritti a suo favore, l'origine dei dati e l'eventuale esistenza di un processo automatizzato.
- **Diritto di rettifica:** l'interessato ha il diritto di ottenere dal titolare del trattamento la rettifica dei dati personali inesatti che lo riguardano senza ingiustificato ritardo. Inoltre, ha il diritto di ottenere l'integrazione dei dati personali incompleti, anche fornendo una dichiarazione integrativa. In tal caso il titolare del trattamento avrà l'obbligo di informare ciascun destinatario cui sono stati trasmessi i dati personali sulle eventuali rettifiche.
- **Diritto di cancellazione:** l'interessato ha il diritto di ottenere la cancellazione dei dati personali che lo riguardano senza ingiustificato ritardo e richiedere la cancellazione. Inoltre, qualora i suoi dati sono stati resi pubblici, il titolare provvederà a cancellarli e adotterà misure ragionevoli, anche tecniche, per informare i titolari del trattamento che stanno trattando i dati personali della richiesta dell'interessato di cancellare qualsiasi copia dei suoi dati personali.
- **Diritto di limitazione di trattamento:** qualora l'interessato lo ritenga opportuno, può richiedere la limitazione del trattamento dei dati

personali che lo riguardano e limitarne il trattamento in futuro. In tal caso il titolare del trattamento provvederà a comunicare a ciascuno dei destinatari cui sono stati trasmessi i dati personali le eventuali limitazioni del trattamento, salvo che ciò si riveli impossibile o implichi uno sforzo sproporzionato.

- **Diritto alla portabilità dei dati:** l'interessato ha il diritto di ricevere in un formato strutturato, di uso comune e leggibile da dispositivo automatico i dati personali che lo riguardano e di richiedere la conservazione in vista di un utilizzo ulteriore per scopi personali. Inoltre, l'interessato ha il diritto di fare richiesta di trasmissione diretta dei suoi dati a un altro titolare del trattamento senza impedimenti, ove questo sia tecnicamente possibile.
- **Diritto di opposizione al trattamento:** l'interessato ha il diritto di opporsi in qualsiasi momento, per motivi connessi alla sua situazione particolare, al trattamento dei dati personali che lo riguardano.
- **Diritto di revocare il consenso:** nel caso di un trattamento basato sul consenso, l'interessato potrà revocare il consenso prestato per il trattamento. Tuttavia, tale atto non pregiudica la validità del trattamento effettuato dal titolare sino a quel momento.
- **Diritto di proporre reclamo all'Autorità di controllo:** laddove l'interessato ritenga che i suoi dati siano stati trattati in modo illegittimo e violino le norme e i principi in materia di protezione dei dati personali ha il diritto di rivolgersi all'Autorità di Controllo (Garante Privacy) per proporre reclamo, secondo le modalità da quest'ultima definite.

Informativa
SARA
ASSICURAZIONI
S.p.A.

Assistenza
al motoveicolo
polizza di assistenza
LIFAN CARE

(n° 3001200987)

SONO COPERTE DA POLIZZA DI ASSICURAZIONE, STIPULATA CON SARA ASSICURAZIONI S.P.A., SENZA COSTI AGGIUNTIVI, LE PRESTAZIONI DI SEGUITO RIPORTATE:

ASSISTENZA ALLA PERSONA

- **CONSIGLI MEDICI**
- **AMBULANZA PER TRASPORTO IN OSPEDALE IN ITALIA**

Le indicazioni riportate di seguito sono meramente esplicative la natura delle prestazioni erogate dalla compagnia e non hanno valore vincolante, essendo unici documenti rilevanti e validi ad ogni effetto le condizioni generali di assicurazione.

Le Condizioni generali della Polizza n° 3001200987, sono a disposizione degli Assicurati presso TAKE OVER S.r.l. Società a socio unico - Via Alesandrini 21/23 - 25086 Rezzato (BS).

AVVERTENZA: PER L'EROGAZIONE DELLE PRESTAZIONI DI ASSISTENZA **SARA ASSICURAZIONI S.P.A. SI AVVALE DELLA STRUTTURA ORGANIZZATIVA DI ACI GLOBAL S.P.A.** CON SEDE SOCIALE IN VIA STANISLAO CANNIZZARO 83/A, 00156 ROMA E CON SEDE SECONDARIA IN VIALE SARCA 336, 20126 MILANO.

PRESTAZIONI DI ASSISTENZA

La Società fornisce agli Assicurati acquirenti di un Motoveicolo nuovo di marca Lifan, acquistato presso un punto della Rete di Vendita e Assistenza, e degli eventuali passeggeri trasportati a bordo di detti Motoveicoli (entro i limiti del numero dei posti consentiti dalla carta di circolazione), al verificarsi di un Sinistro, le prestazioni di Assistenza di seguito specificate, nei limiti dei massimali per ciascuno previsto.

ASSISTENZA ALLA PERSONA

CONSIGLI MEDICI

Qualora l'Assicurato, a seguito di Malattia o Infortunio, necessiti di parlare per telefono con un medico per avere un consiglio su:

- una terapia preventiva;
- una patologia che comporti un'assistenza medico-sanitaria;

la Società, tramite la Struttura Organizzativa, fornirà i consigli medici richiesti.

AMBULANZA PER TRASPORTO IN OSPEDALE IN ITALIA

Qualora l'Assicurato **in Viaggio a oltre 80 km dalla propria Residenza** a seguito di Malattia Improvvisa o Infortunio da Incidente stradale nel quale sia rimasto coinvolto il Motoveicolo, necessiti di un trasporto in ambulanza per un Ricovero presso l'Istituto di cura più vicino, la Società, tramite la Struttura Organizzativa, provvederà ad inviare, su richiesta dell'Assicurato alla Struttura Organizzativa stessa, un'ambulanza tenen-

do i costi a proprio carico fino a un massimo di €160,00 per Sinistro.

OBBLIGHI DELL'ASSICURATO IN CASO DI SINISTRO

In caso di sinistro l'Assicurato deve darne avviso alla Società ai sensi dell'art. 1913 del Codice Civile e secondo le modalità previste alle singole prestazioni assicurative come di seguito indicato. L'inadempimento di tale obbligo può comportare la perdita totale o parziale del diritto all'indennizzo ai sensi dell'art. 1915 del Codice Civile.

Non appena verificatosi il Sinistro, l'Assicurato, o qualsiasi altra persona agisse in sua vece, deve darne immediata comunicazione esclusivamente alla Struttura Organizzativa in funzione 24 ore su 24, contattandola ai seguenti numeri:

NUMERO VERDE 800.528168

NUMERO A PAGAMENTO 02 66.16.58.46

e comunicare:

- 1) **nome e cognome;**
- 2) **l'indirizzo –anche temporaneo – ed il numero di telefono del luogo di chiamata;**
- 3) **marca, modello, cilindrata e versione del Motoveicolo;**
- 4) **la targa e/o il numero di telaio del Motoveicolo;**
- 5) **data di prima immatricolazione;**
- 6) **la prestazione richiesta.**



Una volta ricevute le informazioni di cui sopra, la Società, tramite la Struttura Organizzativa, si assicurerà che il richiedente abbia diritto alle prestazioni e convaliderà il suo diritto ad usufruirne.

Qualora emerga successivamente che la prestazione sia stata fornita a persona non avente diritto, la Società ha il diritto di recuperare i costi relativi presso chi ha usufruito delle prestazioni.

Nel caso in cui le prestazioni fornite dalla Struttura Organizzativa superino i massimali previsti o prevedano dei costi a carico dell'Assicurato, quest'ultimo, su indicazione della Struttura Organizzativa, dovrà fornire sufficienti garanzie di restituzione delle somme anticipate ritenute sufficienti dalla Società.

La Struttura Organizzativa potrà richiedere all'Assicurato – e lo stesso è tenuto a fornirla integralmente – ogni ulteriore documentazione ritenuta necessaria alla conclusione dell'Assistenza; in ogni caso è necessario inviare alla Struttura Organizzativa gli originali (non le fotocopie) dei giustificativi, fatture, ricevute delle spese.

LA SOCIETÀ SI RISERVA IL DIRITTO DI RICHIEDERE OGNI ULTERIORE DOCUMENTAZIONE ATTINENTE IL SINISTRO DENUNCIATO, NECESSARIA PER UNA CORRETTA VALUTAZIONE DELLA RICHIESTA DI RIMBORSO.

INFORMATIVA

ai sensi dell'Articolo 13,
Regolamento (UE)
2016/679 ("GDPR")

La presente informativa viene fornita, oltre che per rispondere ad un preciso obbligo normativo, per chiarire, nel rispetto del principio di trasparenza, gli ambiti di trattamento delle Sue informazioni personali relativamente alla stipula di polizze assicurative con Sara Assicurazioni S.p.A. e per permetterle di fornire in modo consapevole il Suo consenso, ove necessario, al trattamento dei Suoi dati personali.



1. CHI È IL TITOLARE DEL TRATTAMENTO?

Il Titolare del trattamento dei Suoi dati personali è Sara Assicurazioni S.p.A., in persona del legale rappresentante *pro tempore*, con sede legale in Via Po, 20, Roma (il "Titolare" o "Sara Assicurazioni").

2. COME CONTATTARE IL RESPONSABILE DELLA PROTEZIONE DEI DATI PERSONALI?

Il Responsabile della protezione dei dati personali (il "RDP"), in persona del soggetto *pro tempore* nominato, è contattabile inviando una e-mail all'indirizzo di posta elettronica RDP@sara.it ovvero scrivendo al seguente indirizzo: Responsabile Protezione Dati Personali Sara Assicurazioni S.p.A. - Via Po, 20 - 00198 Roma

3. COS' È IL DATO PERSONALE?

Ai sensi del GDPR, per dato personale si intende: *"qualsiasi informazione riguardante una persona fisica identificata o identificabile; si considera identificabile la persona fisica che può essere identificata, direttamente o indirettamente, con particolare riferimento a un identificativo come il nome, un numero di identificazione, dati relativi all'ubicazione, un identificativo online o a uno o più elementi caratteristici della sua identità fisica, fisiologica, genetica, psichica, economica, culturale o sociale"*(i "Dati").

Il GDPR definisce, altresì, le particolari categorie di dati personali, ossia *"i dati personali che rivelino l'origine razziale o etnica, le opinioni politiche, le convinzioni religiose o filosofiche, o l'appartenenza sindacale, nonché trattare dati genetici, dati biometrici intesi a identificare in modo univoco una persona fisica, dati relativi alla salute o alla vita sessuale o all'orientamento sessuale della persona"* (i "Dati Sensibili").

4. QUALI SONO LE FINALITÀ DEL TRATTAMENTO DEI SUOI DATI E LA RELATIVA BASE GIURIDICA?

Il trattamento è diretto all'espletamento da parte della Società delle finalità assicurative quali, a titolo esemplificativo, conclusione, gestione ed esecuzione dei contratti e gestione e liquidazione dei sinistri, attinenti esclusivamente all'esercizio dell'attività assicurativa, a cui la Società è autorizzata ai sensi delle vigenti disposizioni di legge. I Suoi Dati saranno, altresì, trattati dal Titolare per l'adempimento di obblighi di legge. A titolo esemplificativo, Sara Assicurazioni potrà trattare i Suoi Dati per adempimenti di natura fiscale connessi all'esecuzione del contratto, nonché per obbligazioni relative alla normativa antifrode e antiriciclaggio.

Il consenso da Lei prestato sui singoli temi potrà essere revocato in qualsiasi momento contattando il RPD ai recapiti indicati al precedente paragrafo 2.

In ogni caso, ci impegniamo ad assicurare che le informazioni raccolte e utilizzate siano appropriate rispetto le finalità descritte, e che ciò non determini un'invasione della Sua sfera personale.

No.	Finalità del trattamento	Natura obbligatoria o volontaria del conferimento dei dati personali	Conseguenze del rifiuto al conferimento dei dati personali	Condizione di liceità del trattamento
1	Assunzione e gestione della polizza assicurativa	Volontaria	Impossibilità di fornirLe il servizio richiesto	Esecuzione del contratto e il Suo consenso con specifico riferimento al trattamento dei Suoi Dati Sensibili

5. A CHI COMUNICHIAMO I SUOI DATI PERSONALI?

Il Titolare potrà comunicare alcuni Suoi Dati e Dati Sensibili a persone fisiche o giuridiche delle quali si avvale per lo svolgimento di attività connesse alla erogazione dei servizi oggetto del contratto. In particolare, i Suoi Dati potranno essere comunicati a società esterne che offrono servizi amministrativi, servizi informatici, contabili e di consulenza.

Tali società tratteranno i Suoi Dati e Dati Sensibili in qualità di Responsabili del trattamento.

L'elenco dei Responsabili del trattamento può essere richiesto contattando il RPD ai recapiti indicati al precedente paragrafo 2.

Il Titolare, inoltre, potrà comunicare i Suoi Dati e Dati Sensibili, oltre che ai soggetti cui la comunicazione sia dovuta in forza di obblighi di legge, a Pubbliche Amministrazioni, alle altre società del Gruppo, siano esse controllanti, controllate o partecipate, a società di coassicurazioni e/o di riassicurazione, agli istituti di credito con cui il Titolare opera a fini di pagamento, a istituti finanziari e/o di factoring. Tali soggetti tratteranno i Suoi Dati in qualità di autonomi titolari del trattamento.

Non è prevista alcuna forma di diffusione dei Suoi Dati e Dati Sensibili a soggetti indeterminati.

6. DOVE TRASFERIAMO I SUOI DATI?

Sara Assicurazioni di norma non trasferisce i Suoi Dati e Dati Sensibili al di fuori dell'Unione Europea. In alcune determinate circostanze e per finalità connesse alla conservazione e gestione elettronica dei dati, alcuni dei suoi Dati possono essere forniti a destinatari che li

trasferiscono presso paesi terzi. In questo caso Sara Assicurazioni assicura che il destinatario, che opera in qualità di Responsabile del Trattamento, rispetti le disposizioni di cui al GDPR ivi comprese le norme specificatamente dettate per il trasferimento dei dati personali verso paesi terzi. In particolare, Sara Assicurazioni garantisce che i trasferimenti avvengano sulla base di una decisione di adeguatezza o della sottoscrizione da parte del Responsabile di clausole contrattuali tipo di protezione dei dati approvate dalla Commissione Europea. L'effettivo trasferimento dei dati personali verso paesi terzi e le connesse maggiori informazioni possono essere richieste contattando il RPD ai recapiti indicati al precedente paragrafo 2.

7. PER QUANTO TEMPO CONSERVIAMO I SUOI DATI?

I Dati e i Dati Sensibili a Lei riferibili saranno trattati da Sara Assicurazioni solo per il tempo necessario per le finalità sopra menzionate.

In particolare, riportiamo di seguito i principali periodi di utilizzo e conservazione dei Suoi Dati e i Dati Sensibili con riferimento alle diverse finalità di trattamento:

a) per finalità connesse all'esecuzione del contratto, i Suoi Dati e i Dati Sensibili saranno trattati dal Titolare per tutta la durata del contratto e sino a che sussistano obbligazioni o adempimenti connessi all'esecuzione del contratto e saranno conservati per un periodo di 11 anni successivo a tale termine per finalità connesse all'adempimento di obblighi di legge e per consentire al Titolare la difesa dei propri diritti;

8. QUALI SONO I SUOI DIRITTI IN QUALITÀ DI INTERESSATO DEL TRATTAMENTO?

Durante il periodo in cui Sara Assicurazioni è in possesso dei Suoi Dati e, se del caso, dei Suoi Dati Sensibili, Lei, in qualità di interessato del trattamento, può, in qualsiasi momento, esercitare i seguenti diritti:

- Diritto di revocare il consenso prestato – Lei ha il diritto di revocare in ogni momento il consenso da Lei prestato per i diversi trattamenti che lo richiedono
- Diritto di accesso – Lei ha il diritto di ottenere la conferma circa l'esistenza o meno di un trattamento concernente i Suoi Dati e Dati Sensibili nonché il diritto di ricevere ogni informazione relativa al medesimo trattamento;
- Diritto alla rettifica – Lei ha il diritto di ottenere la rettifica dei Suoi Dati e Dati Sensibili in nostro possesso, qualora gli stessi siano incompleti o inesatti;
- Diritto alla cancellazione – in talune circostanze, Lei ha il diritto di ottenere la cancellazione dei Suoi Dati e Dati Sensibili presenti all'interno dei nostri archivi;
- Diritto alla limitazione del trattamento – al verificarsi di talune condizioni, Lei ha il diritto di ottenere la limitazione del trattamento concernente i Suoi Dati e Dati Sensibili;
- Diritto alla portabilità – Lei ha il diritto di ottenere il trasferimento dei Suoi Dati e Dati Sensibili in nostro possesso in favore di un diverso Titolare;

- Diritto di opposizione – Lei ha il diritto di opporsi al trattamento dei Suoi Dati e Dati Sensibili;
- Diritto di proporre reclamo all’Autorità di controllo – nel caso in cui Sara Assicurazioni si rifiuti di soddisfare le Sue richieste di accesso, verranno fornite le ragioni del relativo rifiuto. Se del caso, Lei ha il diritto di proporre reclamo così come descritto nel seguente paragrafo 9.

Lei può esercitare i Suoi diritti contattando il RPD ai recapiti indicati al precedente paragrafo 2

9. COME PROPORRE UN RECLAMO?

Qualora Lei desideri proporre un reclamo in merito alle modalità attraverso cui i Suoi Dati e, se del caso, i Suoi Dati Sensibili sono trattati da Sara Assicurazioni, ovvero in merito alla gestione di un reclamo da Lei proposto, Lei ha il diritto di presentare un’istanza direttamente all’Autorità di controllo.



È REALIZZATO IN COLLABORAZIONE
CON ACI GLOBAL E SARA ASSICURAZIONI





